

## Verwendungsbereich

Die Kessel-Sicherheitsgruppe 1962 wird zur druckseitigen Absicherung und Entlüftung von geschlossenen Warmwasserheizungsanlagen entsprechend DIN EN 12828 verwendet. Sie ist als Ausrüstungsteil mit Sicherheitsfunktion nach Druckgeräterichtlinie 97/23/EG für befeuerte oder anderweitig beheizte überhitzungsgefährdete Druckbehälter zur Erzeugung von Dampf oder Heißwasser gemäß Art. 3 Abs. 1.2 bis Kategorie IV einsetzbar.

## Ausführung

Kessel-Sicherheitsgruppe bestehend aus Membran Sicherheitsventil, automatischem Entlüftungsventil, Manometer und Wärmedämmschale. Membran-Sicherheitsventil anlüftbar über Drehgriff und voll drehbar.

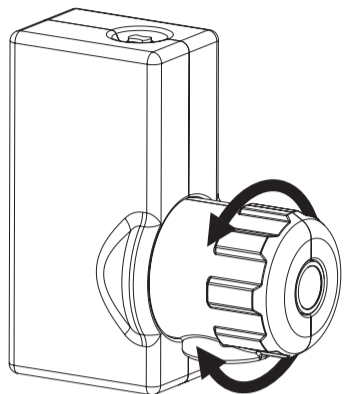

Das Gehäuse ist aus hochwertiger, bleiarmer Messing-Legierung, die Federkappe aus Zinkdruckguss gefertigt. Membrane und Dichtungen sind aus hochhitze- und alterungsbeständigem, gummielastischem Kunststoff, die Feder aus korrosionsgeschütztem Federstahldraht gefertigt.

Sicherheitsventil:	DN 15
Ansprechüberdruck :	2,5 oder 3 bar
Medien:	Wasser, neutrale nichtklebende Flüssigkeiten, Fluide der Gruppe 2
Betriebstemperatur :	-10°C bis max. 110°C
Einbaulage :	Hauptachse senkrecht, Eingangsstutzen unten
Manometeranschluß :	G $\frac{1}{4}$
Bauteilprüf-Nummer :	TÜV•SV•10-525•H•P•p

## Montage

Die Kessel-Sicherheitsgruppe 1962 wird an einen dafür geeigneten Anschluß am Heizkessel oder in der Nähe des Heizkessels an den Vorlauf angeschlossen.

In der Zulaufleitung zur Kessel-Sicherheitsgruppe dürfen sich keine Absperrungen, Verengungen, Siebe, o.ä. befinden. Der Anschluss der Armatur erfolgt mittels Innengewinde Rp 1".

A drain pipe should be connected to the outlet of the pressure relief valve. The insulation cover should be fitted after completion of the installation.

Untighten cap (4) after installation to activate the air-vent.

## Operation

The air-vent (3) is actuated automatically. As soon as air enters the float housing, the air valve will open. It closes again after deairation. This function can be terminated by tightening the cap (4) on top of the air-vent (handtight).

The manometer (5) is fixed on the side of the body of the Combination-boiler-valve.

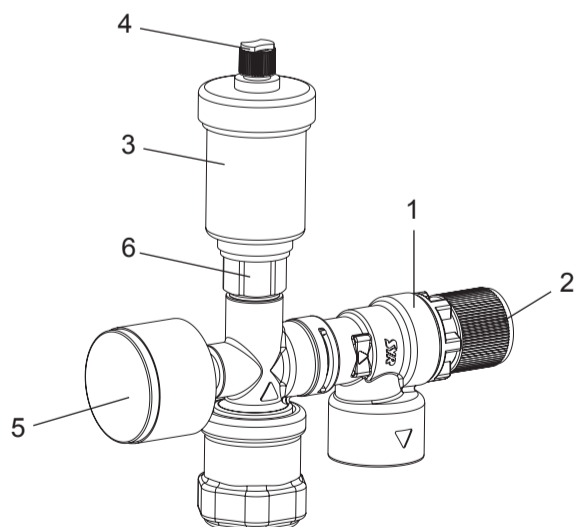

The pressure relief valve (1) can be activated manually by turning the knob (2). By turning as indicated by the arrow the valve is opened and will automatically close again. The function of the valve can be tested and the area of the valve seat can be flushed free of debris in this manner.

## Maintenance

Remove the insulation cover before starting the maintenance work. If the pressure relief valve is constantly dripping the cartridge should be removed for cleaning of the seal and the valve seat. The set pressure will not be altered by this.

If this procedure is ineffective, the original cartridge can be replaced by the exchange cartridge 1916. 1. By using the repair cartridge the original worn valve seat is sealed and the unit can be returned to operation.

The air vent can be exchanged with the provided shutoff device even if the boiler is still under pressure.

Die Verlegung der Abblaseleitung des Sicherheitsventils muß nach DIN 1988, T.2 erfolgen.

Die Wärmedämmschale wird nach der Installation angebracht. Nach Einbau Rändelschraube (4) lösen (1 Umdrehung). Die Anlage wird dann automatisch entlüftet.

## Bedienung

Der Entlüfter (3) arbeitet automatisch. Sobald Luft in die Schwimmkammer gelangt wird das Entlüftungsventil geöffnet und nach der Entlüftung wieder geschlossen. Die Funktion kann unterbunden werden, indem die Rändelschraube (4) auf dem Deckel des Entlüfters angezogen wird.

Seitlich am Gehäuse der Kessel-Sicherheitsgruppe befindet sich das Manometer (5).

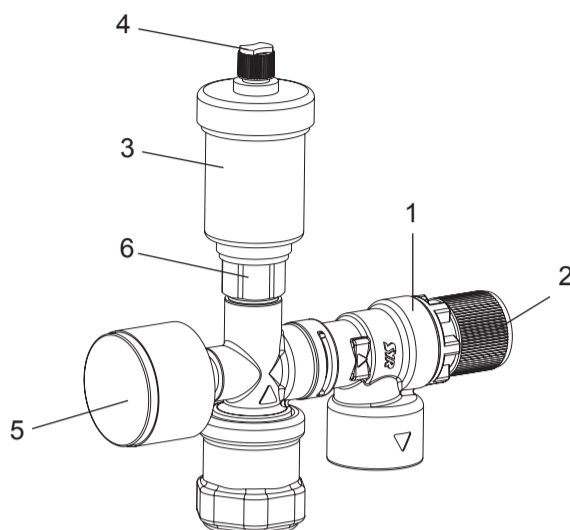

Das Sicherheitsventil (1) kann mittels Drehgriff (2) betätigt werden. Beim Drehen in Pfeilrichtung wird das Ventil geöffnet und wieder geschlossen. Dadurch kann die Funktion des Ventils geprüft und der Ventilsitzbereich durchgespült werden.

## Wartung

Vor den Wartungsarbeiten bitte Wärmedämmschale abnehmen. Bei Defekten am Sicherheitsventils (ständiges Tropfen) kann durch Abnehmen des Oberteils der Bereich des Ventilsitzes und der Ventildichtung gereinigt werden, ohne daß dabei der Ansprechdruck verändert wird. Sollte dies keine Abhilfe schaffen kann das Oberteil durch die Austauschpatrone 1916.1 ersetzt werden. Hierbei werden Beschädigungen im Ventilsitz abgedichtet und die Armatur ist weiter einsetzbar.

Der Schnellentlüfter kann mit Hilfe der mitgelieferten Absperrung (6) ausgetauscht werden, auch wenn die Anlage unter Druck steht.

## Zastosowanie

Kompaktowa armatura zabezpieczająca 1962 służy do ciśnieniowego zabezpieczania i odpowietrzania zamkniętych instalacji grzewczych. Spełnia funkcje zabezpieczające dla urządzeń ciśnieniowych opalanych płomieniem lub ogrzewanych w inny sposób (Artykuł 3 punkt 1.2). Ciśnienie otwarcia lub ogrzewanych w inny sposób (Artykuł 3 punkt 1.2). Ciśnienie otwarcia zaworu bezpieczeństwa i jego wielkość należy odpowiednio dobrać do maksymalnego dopuszczalnego ciśnienia pracy w instalacji i mocy urządzenia grzewczego.

## Wykonanie

Kompaktowa armatura zabezpieczająca składa się z membra- nowego zaworu bezpieczeństwa (odbracalny dookoła), automatycznego odpowietrznika, manometru i izolacji termicznej wykonanej z EPP nie zawierającej FCKW.

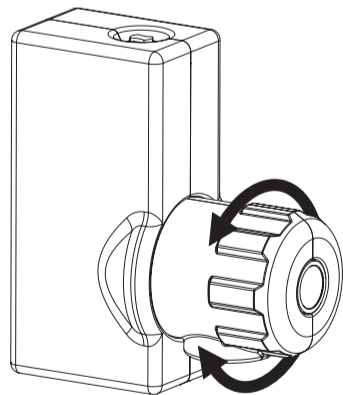

Zawór bezpieczeństwa pełnoskokowy z możliwością ręcznego odpowietrzania. Obudowa z mosiądzu, osłona z GD-Zn, części wewnętrzne z Ms 58, membrana i uszczelka z odpornego na wysoką temperaturę i starzenie tworzywa o elastyczności gumy, sprężyna ze stali sprężynowej, zabezpieczonej galwanicznie przed korozją. Pływak i zawieszanie pływaka z tworzywa sztucznego.

<b>Ciśnienie otwarcia:</b>	2,5 lub 3,0 bar
Medium	woda, naturalne nieklejące płyny Kategorii 2
Temperatura pracy:	-10°C do maks.110°C
Montaż:	pionowo, wejście od dołu
Przyłącze manometru:	G $\frac{1}{4}$ DIN ISO 228/1
Numer badania TÜV:	TÜV•SV•10-525•H•P•p

## Montaż

Kompaktowa armatura zabezpieczająca montowana w kotle lub w pobliżu kotła na rurze zasilającej. Na doprowadzeniu do kompaktowej armatury zabezpieczającej nie wolno montować jakichkolwiek zaworów odcinających, filtrów siatkowych itp. Przyłącze armatury z wewnętrznym gwintem R 1".

## Field of application

Boiler-Safety-group 1962 is designed to protect heating systems from over pressurisation and to remove entrained air from these systems. The connection size is oriented on the power output (in kW) from the heating vessel. The set pressure is dependent on the maximum operating pressure of the heating system.

## Design

Boiler-Safety-group consisting of the combination pressure relief valve (fully rotatable), automatic air-vent, isolating valve for service, manometer and insulation cover (Polypropylene, CFC-free).

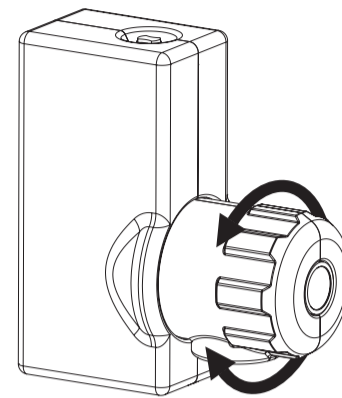

The pressure relief is made of hot pressed brass, the cap is made of GD/Zn hot pressed brass and the internal parts are made of Ms58. The diaphragm and seal are made of heat and age proof rubber elastic plastic. The spring is made of spring steel wire. The float is made of heat-resistant plastic.

Pressure relief valve:	DN 15
Set pressure :	2,5 or 3 bar
Fluids:	Water, neutral non adhesive liquids, fluids of group 2
Operating temperature:	-10°C - 110°C
Mounting position:	Main axis vertical, inlet connection pieces facing downwards
Pressure gauge connection:	G $\frac{1}{4}$
Component testing:	TÜV•SV•10-525•H•P•p

## Installation

The Boiler-Safety-group is installed on a special connection on the heating vessel.

No isolating valves, strainers, or other valves must be fitted in the connection line to the Combination-boiler-valve.

The unit is connected by female 1/2" or 3/4" thread (ISO 7/1).

Rurociąg od strony wyrzutu wody musi mieć średnicę równą lub większą od średnicy wyjściowej zaworu bezpieczeństwa i być montowany z niewielkim spadkiem. Zezwala się na maksymalnie 2 kolana i długość nie większą niż 2m. Izolacja cieplna powinna być założona po zakończeniu instalacji. Odkręcenie radełkowanej śruby (4) umożliwi automatyczne odpowietrzenie instalacji.

## Obsługa

Odpowietrznik (3) działa automatycznie: jak długo powietrze znajduje się w komorze pływaka tak długo zawór odpowietrzający jest otwarty, a po odpowietrzeniu normalnie się zamyka. Automatyczne odpowietrzenie może być zablokowane przez zakręcenie radełkowanej śruby (4) na pokrywie odpowietrznika.

W korpusie obudowy kompaktowej armatury zabezpieczającej kocioł znajduje się manometr(5).

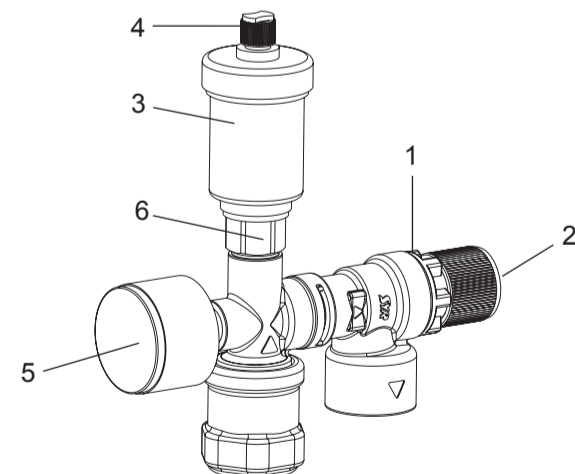

Zawór bezpieczeństwa (1) powinno się uruchomić przez czerwony kołpak (2). Obracając kołpak zgodnie ze strzałką zawór otwiera się i zamyka. Czynność ta powoduje kontrolę zaworu i pukanie jego siedziska.

## Serwis

Przed rozpoczęciem czynności obsługowych należy zdjąć izolację cieplną. W przypadku uszkodzenia zaworu bezpieczeństwa (ciągłe kapanie) należy wykręcić kołpak ochronny, a po jego wyciągnięciu należy oczyścić siedzisko oraz uszczelnienie zaworu. Te czynności są konieczne dla uzyskania poprawnej wartości ciśnienia otwarcia zaworu.

Jeżeli te czynności nie przyniosą oczekiwanego rezultatu należy wymienić górną część zaworu na wkład wymienny 1916.1. W przypadku nieszczelności może zachodzić konieczność wymiany całej armatury.

Zawór odpowietrzający jest łatwy do wymiany dzięki wchodzącemu w skład wyposażenia zaworowi odcinającemu (6) nawet gdy urządzenie jest pod ciśnieniem.

## Ersatzteile / Spare parts / Części zamienne / Запасные части

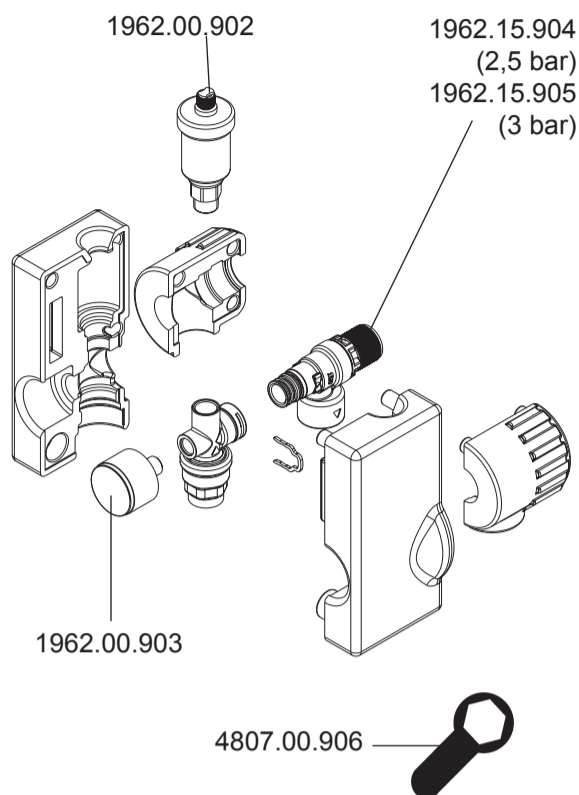

Hans Sasserath & Co. KG  
Tel.: +49 2161 6105-0 Fax: +49 2161 6105-20  
Mühlenstr. 62 D-41352 Korschenbroich  
email: info@SYR.de www.SYR.de

**SYR**® **ARMATUREN**  
Made in Germany

## Gebrauchsanleitung Instructions for use Instrukcja obsługi Инструкция по эксплуатации

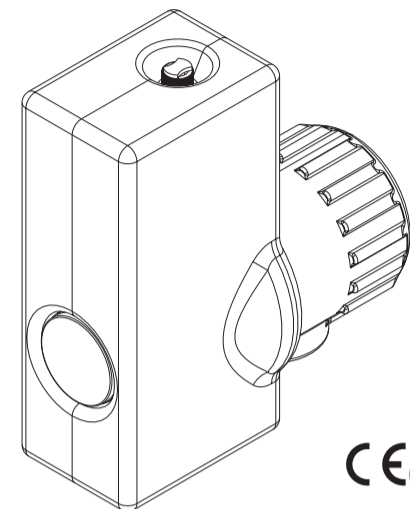

**Kessel-Sicherheitsgruppe**

**Boiler-Safety-Group**

**Kompaktowa armatura  
zabezpieczająca kocioł**

**Группа безопасности котла**

**1962**

Die Installation und Wartung darf nur durch einen autorisierten Fachbetrieb vorgenommen werden.

Die Verpackung dient als Transportschutz. Bei erheblichen Beschädigungen der Verpackung ist die Armatur nicht einzubauen!

Installation and maintenance should be carried out by an authorized plumber.

Protect the units against frost, chemicals, dyes, solvents and vapours. Use only cold water for any cleaning.

Instalacja i konserwacja urządzenia może być wykonana jedynie przez przeszkolony zakład instalacyjny.

Opakowanie spełnia rolę ochrony na czas transportu. W wypadku znacznego uszkodzenia opakowania należy zrezygnować z montażu armatury!

Монтаж и сервис могут производиться только авторизованными специалистами.

Упаковка служит защитой при транспортировке. При значительных повреждениях упаковки арматуру не монтировать!

## Область применения

Группа безопасности для котлов 1962 используется для защиты от высокого давления и для удаления воздуха в замкнутом контуре системы отопления согласно DIN EN 12828. Устанавливается как необходимый элемент с предохраняющими функциями согласно предписаниям 97/23/EG на любые водонагревательные приборы, вырабатывающие пар или горячую воду, где есть угроза перегрева и превышения давления выше возможного предела согласно ст.3 абз. 1.2 до категории IV.

## Исполнение

Группа безопасности котла состоит из мембранного предохранительного клапана (можно всё-равно поворачивать), автоматического воздухоотводчика, манометра и изоляции.

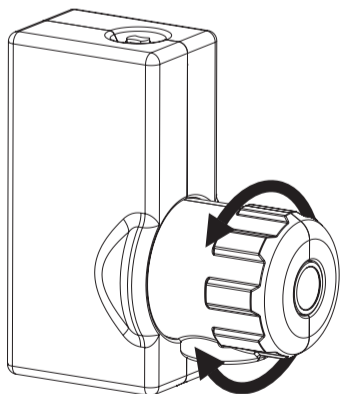

Присоединение (седло) мембранного предохранительного клапана отделено от мембраны, сброс производится путём поворота колпачка. Корпус из прессованной латуни. Крышка пружины из GD-Zn, внутренние части из MS 58; мембрана и прокладки из резиноэластичного износостойкого пластика, устойчивого к высоким температурам. Пружина из стальной пружинной проволоки с защитой от коррозии. Поплавок и запасные части из температуроустойчивого пластика.

Мембранный предохранительный клапан: DN 15  
Рабочее давление: 2,5 или 3 Бара  
Среда: вода, нейтральные не клейкие жидкости, флюиды группы 2  
Рабочая температура от: -10 градусов С до макс. +110 градусов С  
Положение при монтаже: вертикально, входное отверстие внизу  
Подключение манометра: G $\frac{1}{4}$   
Контрольный номер: TÜV.SV.10-525.H.P.p

## Установка

Группа безопасности котла монтируется непосредственно на котле или в непосредственной близости от него на подаче. Между ними и перед группой безопасности не могут быть монтированы никакая запорная арматура, не может быть сужений или сеток. Размер присоединения арматуры – внутренняя резьба Rp 1. Изоляция надевается после монтажа группы. После установки приоткрыть болт 4 (1 поворот). Система будет тогда автоматически отводить воздух.

## Работа прибора

Воздухоотводчик 3 работает автоматически. Как только воздух попадает во внутреннюю камеру воздухоотводчика, открывается вентиль и после удаления воздуха снова закрывается. Эту автоматическую функцию можно отключить, завинтив болт 4 на крышке воздухоотводчика. Сбоку на корпусе находится манометр.

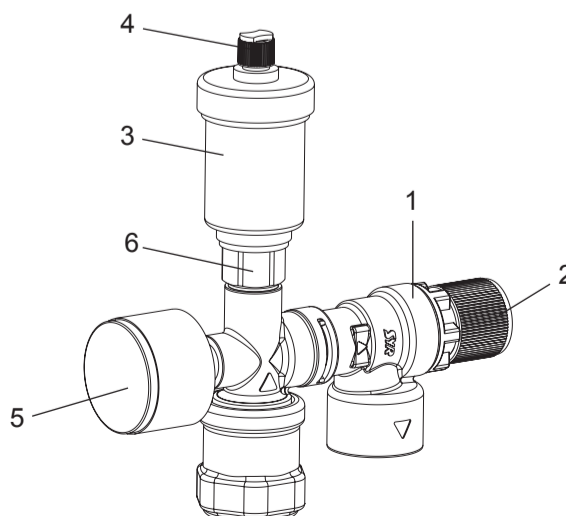

## Сервисное обслуживание и ремонт

Перед проведением сервисного обслуживания необходимо снять изоляцию. При неправильной работе мембранного предохранительного клапана (постоянное протекание) можно снять его верхнюю часть и прочистить седло клапана или уплотнители, при этом установленное давление не изменится.

Если это не помогло, то можно заменить картридж 1916.1. При этом перекрываются возможные дефекты седла мембранного предохранительного клапана и можно снова использовать данное оборудование.

Скоростной воздухоотводчик может быть заменен с помощью специального запорного клапана (6), поставляющегося в комплекте, даже если оборудование находится под давлением.